

TANDEM element sa delimičnim izvlačenjem sa TIP-ON – 550H



Web kod – unesite ili kliknite u konfiguratoru proizvoda

DQD41C

Planiranje

Potreban prostor u korpusu

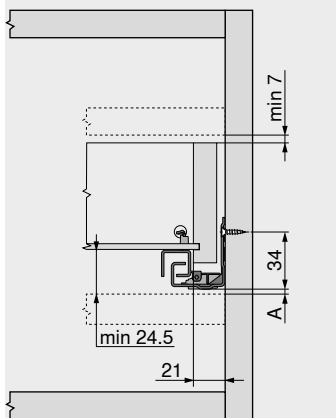

A 3 mm rastojanje za zamenu sa elementom sa potpunim izvlačenjem

Fioka | unutrašnja fioka

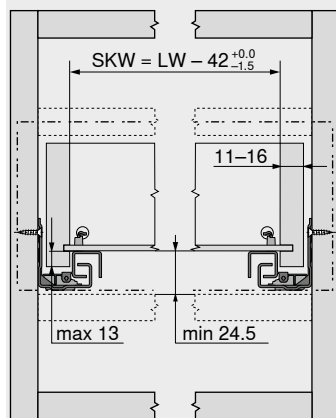

SKW Unutrašnja širina fioke
LW Unutrašnja širina korpusa

Fioka

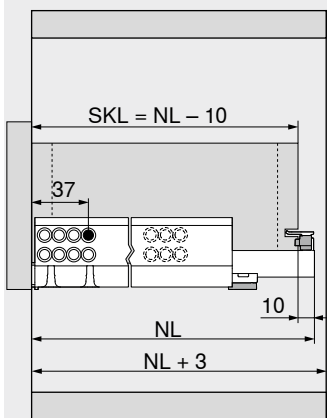

SKL Dužina fioke
NL Nominalna dužina

Unutrašnja fioka

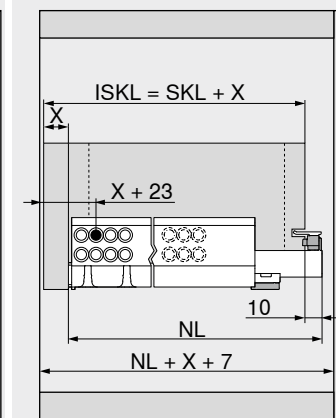

ISKL Unutrašnja dužina fioke
SKL Dužina fioke
NL Nominalna dužina
X Debljina fronta

Obrada fioka

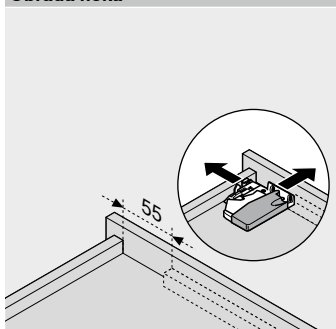

Koristiti šablon otvora T65.1000.02

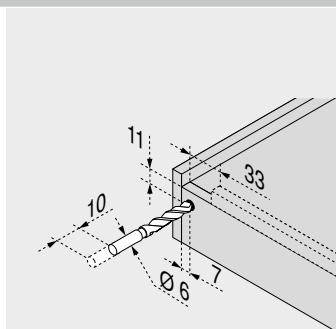

Koristiti šablon otvora T65.1000.02

Oblast aktiviranja

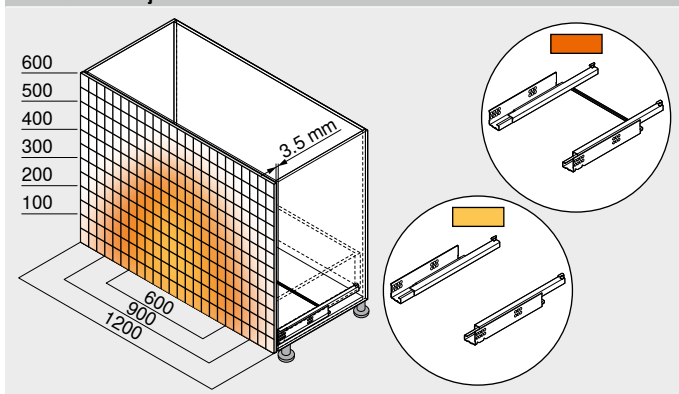

Primer za 550H – 30 kg, nominalna dužina NL 500 mm, mnogostrana fioka, sa sinhronizacijom

Napomene o stranama

Pregled	507
TANDEM	430
Pribor	452
Pričvršćivanje vodica	528
CABLOXX	594
Blum usluge	602
Ostale tehničke informacije	708

Montaža, demontaža i podešavanje

Short-URL
www.blum.com/a420

